

Porsche Motorsport informs that modified FIA regulations concerning the crotch belt mounting for the above-mentioned cars are effective as of 01.01.2023. To comply with FIA Article 277 or Article 253 it is mandatory to implement the modification to the car!

It is recommended that every owner of any of the above-mentioned cars carries out the modification. Failure to implement the modification and subsequent non-compliance renders the car or cars in breach of Article 277 or Article 253 as of 01.01.2023 and participation in racing events could be prohibited.

Note: *When replacing a bodyshell please ensure that the new bodyshell is also retrofitted as required.*

1. Regulations

The basis for the new regulations is a change made to Appendix J, Artikel 253, §6 of the FIA regulations. As stipulated from 01.01.2023 and according to FIA Standard 8853-2016, the load increases that the crotch strap must withstand at the mounting point on the bodyshell. This requires a modified crotch strap mounting.

Proof of complying with the new regulations is provided by the certificate, which must be purchased as original copy of the certificate using the below mentioned part number.

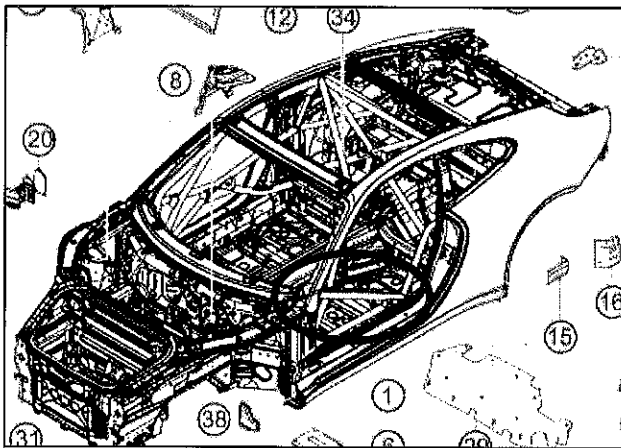

2. Schablone [1] auf den Sitzträger auflegen und am Verstärkungsteil [2] auf Anschlag anlegen.

3. Bohrlöcher [3] und Beschnitt [4] markieren.

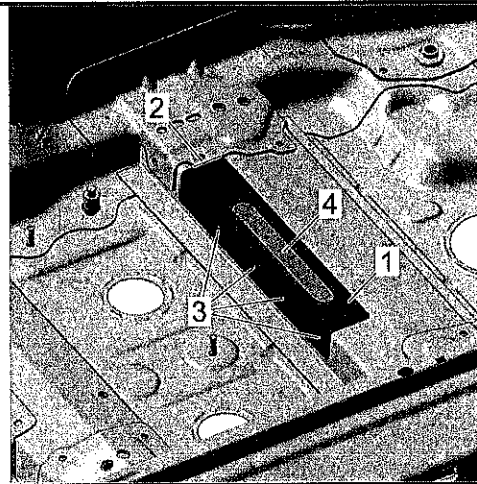

4. Bohrungen \varnothing 12 mm einbringen.

► Mit Anschlag bohren (max. 25 mm).

5. Beschnitt im oberen Bereich des Sitzträgers gemäß Markierung einbringen.



6. Schnittkanten entgraten.

7. Nietmuttern und Späne sorgfältig entfernen.

8. Kontaktflächen an Sitzträger [1] und Schrittgurtaufnahme [2] anrauen und reinigen, Klebbereiche müssen metallisch blank und fettfrei sein.

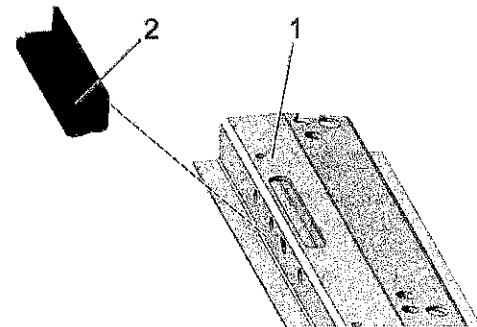

9. Klebstoff 3M DP490 auf die Kontaktflächen aufbringen.

10. Schrittgurtaufnahme [1] am Sitzträger anbringen und an Bohrungspositionen ausrichten.

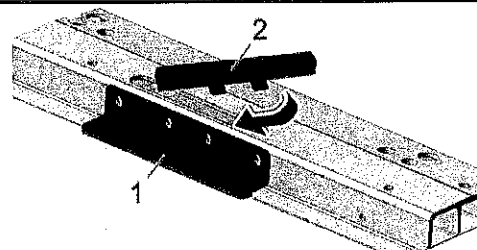

11. Gegenplatte [2] durch den Beschnitt in den Sitzträger einbringen und an Bohrungspositionen ausrichten.

PORSCHE

MOTORSPORT

Porsche Motorsport weist darauf hin, dass ab dem **01.01.2023** geänderte FIA Vorschriften zur Schrittgurtanbindung für die oben genannten Fahrzeuge in Kraft treten. Zur Einhaltung des FIA Artikels 277 bzw. Artikel 253 ist die Umrüstung des Fahrzeuges zwingend erforderlich!

Die Umrüstung wird jedem Besitzer der o.g. Fahrzeuge empfohlen, da bei nicht Beachtung die Fahrzeuge ab dem 01.01.2023 nicht mehr dem Artikel 277 bzw. Artikel 253 entsprechen und ggf. die Teilnahme an Rennveranstaltungen untersagt werden kann.

Hinweis: Beim Ersatz einer Rohkarosserie ist ebenfalls darauf zu achten, dass die neue Rohkarosserie entsprechend nachgerüstet wird.

1. Regularien

Grundlage der neuen Vorschrift ist eine Änderung des Anhangs J, Artikel 253, §6 der FIA Regularien. Bei der ab 01.01.2023 vorgeschriebenen Verwendung der Sicherheitsgurte gemäß FIA Standard 8853-2016 erhöht sich die durch die Anbindungspunkte an der Rohkarosserie auszuhaltende Kraft für den Schrittgurt. Dies bedingt eine geänderte Schrittgurtanbindung.

Der Nachweis über die Einhaltung der neuen Vorschrift wird über das unten genannte Zertifikat der Schrittgurtanbindung bestätigt. Zu jeder Schrittgurtanbindung muss deshalb eine originale Kopie des Zertifikats unter unten angegebener Sachnummer bestellt werden.

